

Rotabroach

the original name in hole cutting
known and trusted worldwide for quality, performance and reliability



2026

**POWER To
Cut Metal.**

RASD
Rakkestad Sogneselskap



Om RASO

HISTORIE

HR MASKIN AS fylte 25 år i 2019 og var et datterselskap av et av Norges eldste selskaper (etablert i 1823). RASO- og har i mange år vært leverandør av spesialløsninger innenfor maskiner og utstyr til norsk industri.

Fra nyttår 2024 ble HR-Maskin AS fusjonert med morselskapet Rakkestad Sogneselskap SA (RASO)

SPESIALISTER

I motsetning til mange av våre konkurrenter, har vi magnetboremaskiner og kjernebor for metall som vårt spesialfelt. Vi var en av de første selskapene i Norge som startet opp med denne teknologien, og har mange års erfaring sammen med våre leverandører.

Som eneste leverandør tilbyr vi kurs og opplæring både til forhandlere og sluttbrukere innenfor vårt fagområde. Kjerneborskolen er blitt et kjent begrep i Norge.

ASSISTANSE

Magnetboremaskiner og kjernebor er for mange, både forhandlere og brukere, et spesialprodukt. Både selgere og kjøpere er derfor velkommen til å søke råd hos oss både i forhold til valg og bruk av maskiner og utstyr. RASO skal være synonymt med trygghet, sikkerhet og gode driftsikre løsninger.

LEVERING

Fordi vi ønsker å være din foretrukne leverandør innenfor våre fagområder, erkjenner vi at vi må være bedre enn våre konkurrenter på tilgjengelighet og levering. Vi har derfor et omfattende lager i Norge, og har dermed den leveringsdyktighet og fleksibilitet som er nødvendig i krevende leveringssituasjoner.

RESPONSTID

Alle henvendelser besvares så fort som mulig. Bestilte varer som er på lager, sendes så snart som mulig i henhold til transportørens frister.

LANDSDEKKENDE FORHANDLERNETT

Produktene i denne katalogen tilbys gjennom et landsdekkende nett av forhandlere. Alt fra de store kjedene til mindre selvstendige forhandlere og nettbutikker. Ta kontakt med oss hvis du trenger hjelp til å finne den forhandleren som er nærmest deg.

VAREMERKER

Vi samarbeider med kjente og ledende merkeleverandører innenfor våre spesialfelt. Leverandører og produsenter med lang erfaring og høy tillit blant brukere over hele verden.



INTRODUKSJONSTILBUD

Rotabroach

COMMANDO

POWER To Cut Metal.™

35

Lang motorvandring og sterk motor på 1200W gjør det mulig å bruke både kjernebor og spiralbor.

Kjent Rotabroach-kvalitet til en gunstig pris.



Kjernebor
35mm



Bordybde
55mm



Spiralbor
13mm



Vekt
11Kg



10000N
Mag.holdekraft



175mm
Slaglengde

varenr.: 31000257

5.350,-

ekskl.mva.

inkluderer Raptor E borsett
med 3 bor (Ø14, Ø16 og Ø18mm)

 **Thermal Overload
PROTECTION**

Motorvern som stanser og beskytter motoren ved for hard bruk og overoppheting.

**POWER To
Cut Metal.**

Rotabroach

known and trusted worldwide for quality, performance and reliability

Commando 35

3/4" Weldon - Ø35x55mm
kr. 5.590,-

Commando 40

3/4" Weldon - Ø40x55mm
kr. 7.672,-

Element 30

3/4" Weldon - Ø32x35mm
kr. 9.990,-

Element 40

3/4" Weldon - Ø40x55mm
kr. 11.920,-

Element 50

Morsekon 2 - Ø50x80mm
kr. 20.960,-

Element 75

Morsekon 3 - Ø75x80mm
kr. 25.520,-

Element 100

Morsekon 3 - Ø100x110mm
kr. 27.600,-

Hos oss finner du Norges største lager av magnetbormaskiner og kjernebor i alle størrelser for umiddelbar levering.

Vi har et bredt utvalg av maskinløsninger. Alt fra enkle basisutgaver til spesialiserte maskiner for offshore, industri og jernbane.

I tillegg til kvalitetsvarer fra markedsledende leverandører tilbyr vi fagkunnskap, veiledning og brukerstøtte.

Se vårt utvalg på www.raso.no eller kontakt din nærmeste distributikk.

Element 40PM

3/4" Weldon - Ø40x55mm
kr. 15.920,-

Element 50LP

3/4" Weldon - Ø50x55mm
kr. 17.120,-

Element 50auto

Morsekon 2 - Ø50x55mm
kr. 23.920,-

Element 50PM

Morsekon 2 - Ø50x80mm
kr. 24.720,-

 **basic**  **pro**  **spesial**

alle priser er listepreiser ekskl. mva.

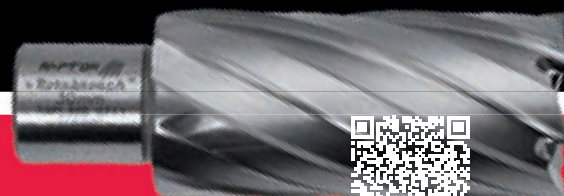

- the original name for hole cutting systems

se hele utvalget

the original name in hole cutting - known and trusted worldwide for quality, performance and reliability

RAPTOR E™

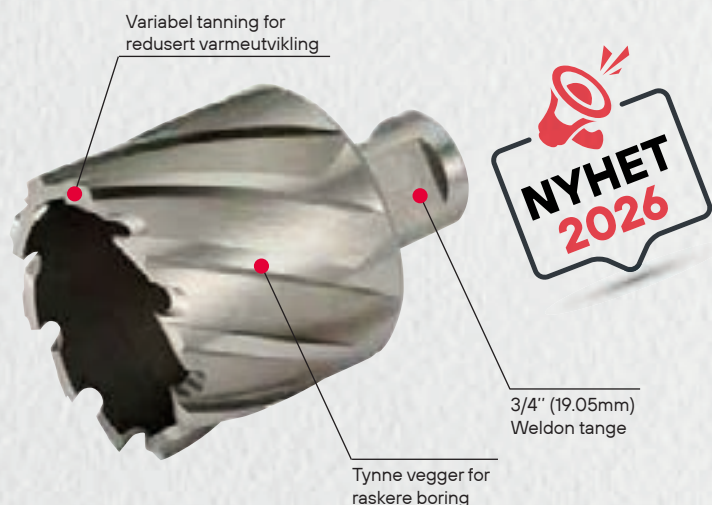

25 mm bordybde			50mm bordybde	
Dia.	Varenr.	Veil.pris	Varenr.	Veil.pris
Ø10 mm	32010100	220,00	32050100	332,00
Ø11 mm	32010110	224,00	32050110	348,00
Ø12 mm	32010120	224,00	32050120	360,00
Ø13 mm	32010130	228,00	32050130	372,00
Ø14 mm	32010140	232,00	32050140	392,00
Ø15 mm	32010150	240,00	32050150	404,00
Ø16 mm	32010160	256,00	32050160	420,00
Ø17 mm	32010170	256,00	32050170	440,00
Ø18 mm	32010180	272,00	32050180	456,00
Ø19 mm	32010190	272,00	32050190	472,00
Ø20 mm	32010200	288,00	32050200	492,00
Ø21 mm	32010210	288,00	32050210	512,00
Ø22 mm	32010220	340,00	32050220	528,00
Ø23 mm	32010230	340,00	32050230	548,00
Ø24 mm	32010240	372,00	32050240	572,00
Ø25 mm	32010250	372,00	32050250	592,00
Ø26 mm	32010260	388,00	32050260	616,00
Ø27 mm	32010270	388,00	32050270	640,00
Ø28 mm	32010280	420,00	32050280	664,00
Ø29 mm	32010290	420,00	32050290	688,00
Ø30 mm	32010300	444,00	32050300	716,00
Ø31 mm	32010310	480,00	32050310	744,00
Ø32 mm	32010320	480,00	32050320	772,00
Ø33 mm	32010330	480,00	32050330	800,00
Ø34 mm	32010340	516,00	32050340	832,00
Ø35 mm	32010350	516,00	32050350	864,00
Ø36 mm	32010360	564,00	32050360	896,00
Ø37 mm	32010370	564,00	32050370	932,00
Ø38 mm	32010380	604,00	32050380	968,00
Ø39 mm	32010390	604,00	32050390	1 004,00
Ø40 mm	32010400	664,00	32050400	1 044,00

HSS-M2



High Speed Steel - standard M2

Anbefalt for:



STÅL



KOBBER
MESSING



ALUMINIUM



PLAST

- ny prisgunstig borserie
- velkjent merke kvalitet
- HSS-M2 kvalitet
- helslipte bor
- tynne vegger for raskere boring
- varmereduserende tanngemetri
- tange 3/4" Weldon (Ø19,05mm)
- 2 borlengder



Senterspisser

Bordybde	Varenr.	Veil.pris
25 mm	32000020	79,20
50 mm	32040020	79,20



**POWER To
Cut Metal.**

Alle priser pr. stk. ekskl. mva.

RASO
Rakkestad Sogneselskap

the original name in hole cutting - known and trusted worldwide for quality, performance and reliability

RAPTOR X™

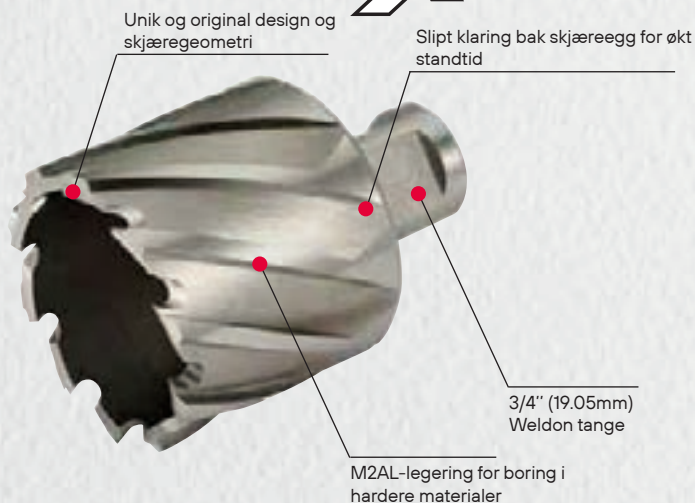

HSS-M2AL



Anbefalt for:



- markedsledende ytelse
- 3x lenger levetid enn HSS-M2 standard
- unik Rotabroach skjæregeometri
- slipt klaring bak skjæreegg
- M2AL-kvalitet for hardere materialer
- bruk alltid senterspiss

30 mm bordybde		
Dia.	Varenr.	Veil.pris
Ø10 mm		
Ø11 mm	32000110	290,40
Ø12 mm	32000120	340,00
Ø13 mm	32000130	362,40
Ø14 mm	32000140	379,20
Ø15 mm	32000150	389,60
Ø16 mm	32000160	416,00
Ø17 mm	32000170	436,80
Ø18 mm	32000180	466,40
Ø19 mm	32000190	520,00
Ø20 mm	32000200	545,60
Ø21 mm	32000210	572,80
Ø22 mm	32000220	599,20
Ø23 mm	32000230	606,40
Ø24 mm	32000240	628,80
Ø25 mm	32000250	686,40
Ø26 mm	32000260	712,00
Ø27 mm	32000270	740,80
Ø28 mm	32000280	768,00
Ø29 mm	32000290	799,20
Ø30 mm	32000300	832,00
Ø31 mm	32000310	865,60
Ø32 mm	32000320	901,60
Ø33 mm	32000330	939,20
Ø34 mm	32000340	977,60
Ø35 mm	32000350	1 019,20
Ø36 mm	32000360	1 064,00
Ø37 mm	32000370	1 109,60
Ø38 mm	32000380	1 159,20
Ø39 mm	32000390	1 211,20
Ø40 mm	32000400	1 264,80
Ø41 mm	32000410	1 321,60
Ø42 mm	32000420	1 381,60
Ø43 mm	32000430	1 446,40
Ø44 mm	32000440	1 512,80
Ø45 mm	32000450	1 585,60
Ø46 mm	32000460	1 660,00
Ø47 mm	32000470	1 737,60
Ø48 mm	32000480	1 822,40
Ø49 mm	32000490	1 912,00
Ø50 mm	32000500	2 004,00
Ø51 mm	32000510	2 104,00
Ø52 mm	32000520	2 208,00
Ø53 mm	32000530	
Ø54 mm	32000540	
Ø55 mm	32000550	
Ø56 mm	32000560	
Ø57 mm	32000570	
Ø58 mm	32000580	
Ø59 mm	32000590	
Ø60 mm	32000600	
Ø61 mm	32000610	
Ø62 mm	32000620	
Ø63 mm	32000630	
Ø64 mm	32000640	
Ø65 mm	32000650	

55 mm bordybde	
Varenr.	Veil.pris
32040120	497,60
32040130	516,00
32040140	539,20
32040150	560,00
32040160	582,40
32040170	606,40
32040180	631,20
32040190	653,60
32040200	678,40
32040210	705,60
32040220	732,80
32040230	760,00
32040240	790,40
32040250	820,00
32040260	851,20
32040270	884,80
32040280	918,40
32040290	952,80
32040300	990,40
32040310	1 028,00
32040320	1 068,00
32040330	1 109,60
32040340	1 151,20
32040350	1 194,40
32040360	1 240,00
32040370	1 288,00
32040380	1 338,40
32040390	1 389,60
32040400	1 444,00
32040410	1 500,80
32040420	1 558,40
32040430	1 618,40
32040440	1 680,80
32040450	1 747,20
32040460	1 816,80
32040470	1 887,20
32040480	1 962,40
32040490	2 038,40
32040500	2 120,00
32040510	2 203,20
32040520	2 291,20
32040530	2 380,00
32040540	2 475,20
32040550	2 575,20
32040560	2 677,60
32040570	2 785,60
32040580	2 898,40
32040590	3 014,40
32040600	3 135,20
32040610	3 261,60
32040620	3 395,20
32040630	3 532,00
32040640	3 676,00
32040650	3 827,20



Senterspiss			
Bordybde	Diameter	Varenr.	Veil.pris
30 mm	Ø11-12 mm	32000010	79,20
30 mm	Ø13-65 mm	32000020	79,20
55 mm	Ø12 mm	32040010	87,20
55 mm	Ø13-65 mm	32040020	79,20



POWER To Cut Metal.

Alle priser pr. stk. ekskl. mva.

RASO
Rakkestad Sogneselskap

the original name in hole cutting - known and trusted worldwide for quality, performance and reliability

RAPTOR T™

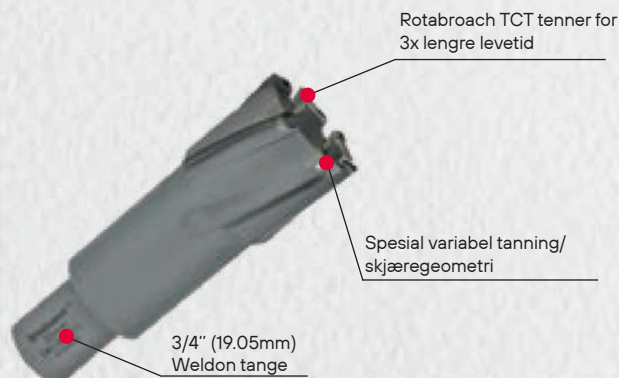

TCT-STD



Anbefalt for:



- 3-step alternativ tanning
- for tøffere materialer
- for de fleste arbeidsoppgaver
- mindre turtallfølsomt enn HSS
- stort utvalg diametre og lengder
- bruk alltid senterspiss



Senterspiss			
Borddybde	Diameter	Varenr.	Veil.pris
40 mm	Ø12-17 mm	32160010	79,20
40 mm	Ø18-52 mm	32160020	95,20
55 mm	Ø12-17 mm	32040020	79,20
55 mm	Ø18-65 mm	32200010	103,20

Dia.	40 mm borddybde		55 mm borddybde	
	Varenr.	Veil.pris	Varenr.	Veil.pris
Ø10 mm				
Ø11 mm				
Ø12 mm	32160120	674,40	32200120	856,00
Ø13 mm	32160130	678,40	32200130	857,60
Ø14 mm	32160140	682,40	32200140	861,60
Ø15 mm	32160150	684,80	32200150	865,60
Ø16 mm	32160160	691,20	32200160	869,60
Ø17 mm	32160170	695,20	32200170	876,80
Ø18 mm	32160180	701,60	32200180	882,40
Ø19 mm	32160190	705,60	32200190	888,80
Ø20 mm	32160200	712,00	32200200	894,40
Ø21 mm	32160210	720,00	32200210	903,20
Ø22 mm	32160220	728,00	32200220	911,20
Ø23 mm	32160230	735,20	32200230	922,40
Ø24 mm	32160240	744,80	32200240	932,00
Ø25 mm	32160250	753,60	32200250	943,20
Ø26 mm	32160260	764,00	32200260	952,80
Ø27 mm	32160270	774,40	32200270	968,00
Ø28 mm	32160280	773,60	32200280	980,80
Ø29 mm	32160290	805,60	32200290	994,40
Ø30 mm	32160300	773,60	32200300	1 009,60
Ø31 mm	32160310	899,20	32200310	1 026,40
Ø32 mm	32160320	836,80	32200320	1 043,20
Ø33 mm	32160330	852,80	32200330	1 059,20
Ø34 mm	32160340	868,00	32200340	1 077,60
Ø35 mm	32160350	884,80	32200350	1 098,40
Ø36 mm	32160360	901,60	32200360	1 119,20
Ø37 mm	32160370	944,80	32200370	1 140,00
Ø38 mm	32160380	939,20	32200380	1 164,80
Ø39 mm	32160390	960,00	32200390	1 188,80
Ø40 mm	32160400	980,80	32200400	1 215,20
Ø41 mm	32160410	1 003,20	32200410	1 242,40
Ø42 mm	32160420	1 026,40	32200420	1 268,80
Ø43 mm	32160430	1 051,20	32200430	1 300,80
Ø44 mm	32160440	1 076,00	32200440	1 331,20
Ø45 mm	32160450	1 105,60	32200450	1 364,80
Ø46 mm	32160460	1 132,00	32200460	1 398,40
Ø47 mm	32160470	1 163,20	32200470	1 435,20
Ø48 mm	32160480	1 192,80	32200480	1 475,20
Ø49 mm	32160490	1 225,60	32200490	1 514,40
Ø50 mm	32160500	1 260,80	32200500	1 556,00
Ø51 mm	32160510	1 296,80	32200510	1 601,60
Ø52 mm	32160520	1 336,00	32200520	1 648,00
Ø53 mm			32200530	1 697,60
Ø54 mm			32200540	1 750,40
Ø55 mm			32200550	1 804,00
Ø56 mm			32200560	1 860,00
Ø57 mm			32200570	1 920,80
Ø58 mm			32200580	1 984,80
Ø59 mm			32200590	2 049,60
Ø60 mm			32200600	2 120,00
Ø61 mm			32200610	2 192,80
Ø62 mm			32200620	2 272,00
Ø63 mm			32200630	2 353,60
Ø64 mm			32200640	2 438,40
Ø65 mm			32200650	2 529,60



POWER To Cut Metal.

Alle priser pr. stk. ekskl. mva.

RASO
Rakkestad Sogneselskap

the original name in hole cutting - known and trusted worldwide for quality, performance and reliability

RAPTOR T™

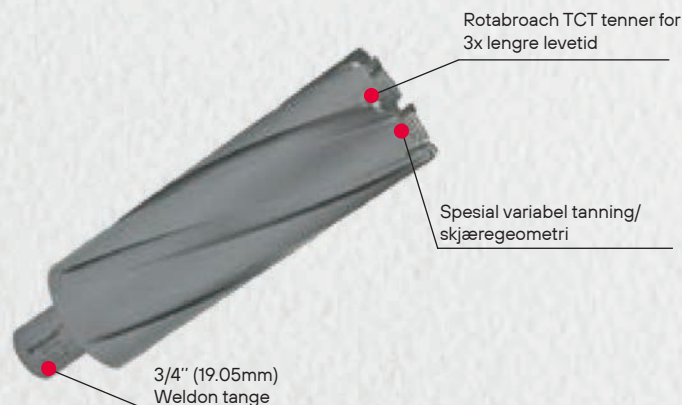

TCT-STD



Hardmetall (standard)

Anbefalt for:



- 3-step alternativ tanning
- for tøffere materialer
- for de fleste arbeidsoppgaver
- mindre turtallfølsomt enn HSS
- stort utvalg diametre og lengder
- bruk alltid senterspiss

Dia.	80 mm bordybde		100 mm bordybde	
	Varenr.	Veil.pris	Varenr.	Veil.pris
Ø10 mm				
Ø11 mm				
Ø12 mm				
Ø13 mm				
Ø14 mm	32240140	1 372,80	32320140	2 282,40
Ø15 mm	32240150	1 380,00	32320150	4 552,00
Ø16 mm	32240160	1 385,60	32320160	2 346,40
Ø17 mm	32240170	1 396,80	32320170	2 369,60
Ø18 mm	32240180	1 404,80	32320180	2 392,00
Ø19 mm	32240190	1 417,60	32320190	2 420,00
Ø20 mm	32240200	1 429,60	32320200	2 448,80
Ø21 mm	32240210	1 442,40	32320210	2 480,00
Ø22 mm	32240220	1 459,20	32320220	2 515,20
Ø23 mm	32240230	1 475,20	32320230	2 550,40
Ø24 mm	32240240	1 492,00	32320240	2 590,40
Ø25 mm	32240250	1 510,40	32320250	2 632,00
Ø26 mm	32240260	1 533,60	32320260	2 675,20
Ø27 mm	32240270	1 554,40	32320270	2 720,80
Ø28 mm	32240280	1 579,20	32320280	2 771,20
Ø29 mm	32240290	1 604,80	32320290	2 824,80
Ø30 mm	32240300	1 631,20	32320300	2 881,60
Ø31 mm	32240310	1 660,00	32320310	2 937,60
Ø32 mm	32240320	1 692,00	32320320	3 002,40
Ø33 mm	32240330	1 724,80	32320330	3 068,80
Ø34 mm	32240340	1 760,00	32320340	3 136,80
Ø35 mm	32240350	1 796,00	32320350	3 210,40
Ø36 mm	32240360	1 835,20	32320360	3 286,40
Ø37 mm	32240370	1 876,80	32320370	3 368,00
Ø38 mm	32240380	1 922,40	32320380	3 452,80
Ø39 mm	32240390	1 968,00	32320390	3 544,80
Ø40 mm	32240400	2 017,60	32320400	3 638,40
Ø41 mm	32240410	2 070,40	32320410	3 738,40
Ø42 mm	32240420	2 124,80	32320420	3 842,40
Ø43 mm	32240430	2 182,40	32320430	3 955,20
Ø44 mm	32240440	2 242,40	32320440	4 071,20
Ø45 mm	32240450	2 307,20	32320450	4 118,40
Ø46 mm	32240460	2 376,00	32320460	4 246,40
Ø47 mm	32240470	2 448,80	32320470	4 376,80
Ø48 mm	32240480	2 524,00	32320480	4 518,40
Ø49 mm	32240490	2 604,80	32320490	4 584,80
Ø50 mm	32240500	2 690,40	32320500	4 736,80
Ø51 mm	32240510	2 779,20	32320510	4 896,80
Ø52 mm	32240520	2 873,60	32320520	4 895,20
Ø53 mm	32240530	2 972,80	32320530	5 067,20
Ø54 mm	32240540	3 078,40	32320540	5 248,80
Ø55 mm	32240550	3 189,60	32320550	5 437,60
Ø56 mm	32240560	3 307,20	32320560	5 286,40
Ø57 mm	32240570	3 432,00	32320570	5 485,60
Ø58 mm	32240580	3 564,00	32320580	5 691,20
Ø59 mm	32240590	3 702,40	32320590	5 912,00
Ø60 mm	32240600	3 851,20	32320600	6 144,80
Ø61 mm			32320610	6 388,80
Ø62 mm			32320620	6 646,40
Ø63 mm			32320630	6 918,40
Ø64 mm			32320640	7 205,60
Ø65 mm			32320650	7 508,80



Senterspiss			
Bordybde	Diameter	Varenr.	Veil.pris
80 mm	Ø12-17 mm	32650020	236,00
80 mm	Ø18-65 mm	32240020	206,40
100 mm	Ø12-17 mm	32650070	443,20
100 mm	Ø18-65 mm	32320020	443,20



**POWER To
Cut Metal.**

Alle priser pr. stk. ekskl. mva.

RASO
Rakkestad Sogneselskap

RAPTOR CTX™

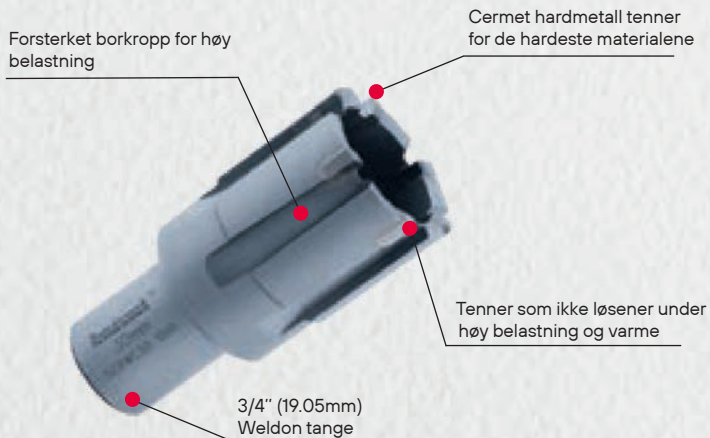

TCT-CERMET

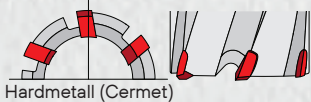

Anbefalt for:



25 mm bordybde		
Dia.	Varenr.	Veil.pris
Ø18 mm	32380180	2 157,60
Ø19 mm	32380190	2 168,00
Ø20 mm	32380200	2 136,80
Ø21 mm	32380210	2 192,80
Ø22 mm	32380220	2 166,40
Ø23 mm	32380230	2 224,00
Ø24 mm	32380240	2 242,40
Ø25 mm	32380250	2 261,60
Ø26 mm	32380260	2 282,40
Ø27 mm	32380270	2 303,20
Ø28 mm	32380280	2 328,00
Ø29 mm	32380290	2 353,60
Ø30 mm	32380300	2 382,40
Ø31 mm	32380310	2 408,80
Ø32 mm	32380320	2 440,80
Ø33 mm	32380330	2 473,60
Ø34 mm	32380340	2 507,20
Ø35 mm	32380350	2 544,80
Ø36 mm	32380360	2 582,40
Ø37 mm	32380370	2 620,80
Ø38 mm	32380380	2 662,40
Ø39 mm	32380390	2 708,80
Ø40 mm	32380400	2 754,40

- Raptor CPX cermet spesial
- 6x raskere enn standard hardmetall
- spesial skjæregeometri for harde matr.
- Idell for anlegg, forsvar, tungtransport
- testet for SSAB Hardox 500
- bruk alltid senterspiss



Senterspiss

Bordybde	Varenr.	Veil.pris
25 mm	32000020	79,20



the original name in hole cutting - known and trusted worldwide for quality, performance and reliability

RAPTOR RAIL™ TR

Forsterket borkropp for høy belastning

Rotabroach TCT hardmetall for tøffe oppgaver

Tenner som ikke løsener under høy belastning og varme

3/4" (19.05mm)
Weldon tange

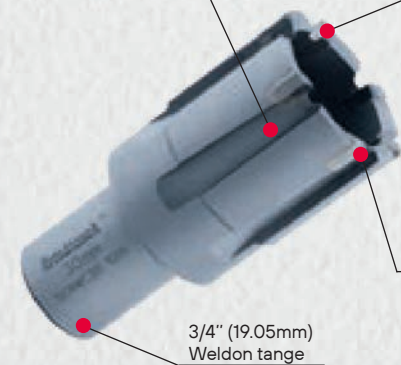

TCT-RAIL

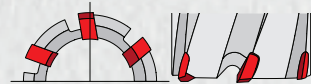

Hardmetall med forsterket borkropp

Anbefalt for:



SKINNER
STANDARD



SKINNER
HARD

- 3-step alternativ tanning
- for tøffere materialer
- for de fleste arbeidsoppgaver
- mindre turtallfølsomt enn HSS
- stort utvalg diametre og lengder
- bruk alltid senterpiss



Senterpiss

Bordybde	Varenr.	Veil.pris
25 mm	32000020	79,20
50 mm	32040020	79,20

Dia.	25 mm bordybde		50mm bordybde	
	Varenr.	Veil.pris	Varenr.	Veil.pris
Ø18 mm	32360180	1 412,80	32370180	
Ø19 mm	32360190	1 423,20	32370190	
Ø20 mm	32360200	1 433,60	32370200	
Ø21 mm	32360210	1 446,40	32370210	
Ø22 mm	32360220	1 459,20	32370220	
Ø23 mm	32360230	1 472,80	32370230	
Ø24 mm	32360240	1 489,60	32370240	
Ø25 mm	32360250	1 508,80	32370250	
Ø26 mm	32360260	1 527,20	32370260	
Ø27 mm	32360270	1 548,00	32370270	
Ø28 mm	32360280	1 571,20	32370280	
Ø29 mm	32360290	1 593,60	32370290	
Ø30 mm	32360300	1 620,80	32370300	
Ø31 mm	32360310	1 648,00	32370310	
Ø32 mm	32360320	1 676,80	32370320	
Ø33 mm	32360330	1 708,80	32370330	
Ø34 mm	32360340	1 743,20	32370340	
Ø35 mm	32360350	1 776,80	32370350	
Ø36 mm	32360360	1 816,80	32370360	

Pris på forespørsel



**POWER To
Cut Metal.**

Alle priser pr. stk. ekskl. mva.

RASO
Rakkestad Sogneselskap

the original name in hole cutting - known and trusted worldwide for quality, performance and reliability

RAPTOR™ TXL



TCT-STD



Hardmetall (standard)

Anbefalt for:



- spesialbor med store diametre
- skaffevare
- krever kraftig maskin
- 1.1/4" (Ø31.75 mm) Weldon
- 3-step alternativ tanning
- bruk alltid senterspiss
- pris på forespørsel



Senterspisser

Bordybde	Varenr.	Veil.pris
80 mm	32280030	-
100 mm	32320035	-

Dia.	80 mm bordybde		100 mm bordybde	
	Varenr.	Veil.pris	Varenr.	Veil.pris
Ø66 mm	32280660		32280660	
Ø67 mm	32280670		32280670	
Ø68 mm	32280680		32280680	
Ø69 mm	32280690		32280690	
Ø70 mm	32280700		32280700	
Ø71 mm	32280710		32280710	
Ø72 mm	32280720		32280720	
Ø73 mm	32280730		32280730	
Ø74 mm	32280740		32280740	
Ø75 mm	32280750		32280750	
Ø76 mm	32280760		32280760	
Ø77 mm	32280770		32280770	
Ø78 mm	32280780		32280780	
Ø79 mm	32280790		32280790	
Ø80 mm	32280800		32280800	
Ø81 mm	32280810		32280810	
Ø82 mm	32280820		32280820	
Ø83 mm	32280830		32280830	
Ø84 mm	32280840		32280840	
Ø85 mm	32280850		32280850	
Ø86 mm	32280860		32280860	
Ø87 mm	32280870		32280870	
Ø88 mm	32280880		32280880	
Ø89 mm	32280890		32280890	
Ø90 mm	32280900		32280900	
Ø91 mm	32280910		32280910	
Ø92 mm	32280920		32280920	
Ø93 mm	32280930		32280930	
Ø94 mm	32280940		32280940	
Ø95 mm	32280950		32280950	
Ø96 mm	32280960		32280960	
Ø97 mm	32280970		32280970	
Ø98 mm	32280980		32280980	
Ø99 mm	32280990		32280990	
Ø100 mm	32281000		32281000	
Ø105 mm	32281050		32281050	
Ø110 mm	32281100		32281100	
Ø115 mm	32281150		32281150	
Ø120 mm	32281200		32281200	
Ø125 mm	32281250		32281250	
Ø130 mm	32281300		32281300	
Ø135 mm	32281350		32281350	
Ø140 mm	32281400		32281400	
Ø145 mm	32281450		32281450	
Ø150 mm	32281500		32281500	
Ø160 mm	32281600		32281600	
Ø170 mm	32281700		32281700	
Ø180 mm	32281800		32281800	
Ø190 mm	32281900		32281900	
Ø200 mm	32282000		32282000	

Pris på forespørsel

Pris på forespørsel

80 mm lengde er utgående, men mange diametre er fortsatt på lager for omgående levering.

100 mm lengde er ny standard og fases inn på lager etterhvert som 80 mm lengde forsvinner.



**POWER To
Cut Metal.**

Alle priser pr. stk. ekskl. mva.

RASO
Rakkestad Sogneselskap

SITEH3RO™

Har du opplevd at bolten ikke går i hullet når du skal montere? Nå kan du enkelt bruke muttertrekkeren til å både bore, brotsje, utvide og gjenge hull.

SiteH3ro™ er en ny produktgruppe fra Rotabroach som gjør det lett å bytte ut pipen på muttertrekkeren med boreverktøy når du arbeider. Nå kan du gjøre alt med ett verktøy!

For å kunne bruke SiteH3ro™ i din muttertrekker, trenger du kun en grunnholder tilpasset enten 1/2" eller 3/4" drivtapp som SiteH3ro™ stegboret, brotsjen eller gjengetappen plasseres i.

SiteH3ro er en løsning fra engelske Rotabroach, en av verdens største og mest anerkjente leverandører av magnetbormaskiner og kjernebor for metall..



Muttertrekker

På www.raso.no finner du et bredt utvalg av muttertrekkere.



SiteH3ro grunnholder

Grunnholder nødvendig for å bruke SiteH3ro verktøy i maskiner med 1/2" eller 3/4" drivtapp.



SiteH3ro konisk slagbrotsj

Konisk slagbrotsj for å utvide eller rette opp hull.



SiteH3ro slagstegbrotsj

Slagstegbrotsj for å utvide hull. For platetykkelser opp til 12 mm.



SiteH3ro slagstegbor

Slagstegbor. For platetykkelser opp til 5 mm.



SiteH3ro slaggengetapp

Slagtapp som gjør det mulig å gjenge hull med muttertrekker.



POWER To Cut Metal.

Alle priser pr. stk. ekskl. mva.

RASO
Rakkestad Sogneselskap

the original name in hole cutting - known and trusted worldwide for quality, performance and reliability

Tåler +180°C

Quick release

7/16" Hex impact



SITEH3RO

Grunnholdere som passer alle muttetrekkere med enten 1/2" eller 3/4" drivtapp. Velg den grunnholder som passer din muttetrekker. Holderen har hurtigfeste for raskt og enkelt bytte av verktøy.

SiteH3ro grunnholdere for muttetrekkere

Størrelse	Varenr.	Varebeskrivelse	Veil.pris
1/2"	32550000	Grunnholder for 1/2" drivtapp	1 640,00
3/4"	32550002	Grunnholder for 3/4" drivtapp	2 152,00

SITEH3RO

Konisk slagbrotsj som brukes for å rette opp, rense eller utvide hull med muttetrekker. Passer i SiteH3ro grunnholdere. Brotsjene har Unique X+ belegg for 75% lengre levetid. Kan også brukes i de fleste drill-chucker. Er utstyrt med stoppkrage.

7/16" Hex impact

Stoppkrage



SiteH3ro konisk slagbrotsj (car reamer)

Max. dia.	Varenr.	Varebeskrivelse	Veil.pris
Ø8 mm	32550022	Slagbrotsj Ø8 mm	864,00
Ø10 mm	32550024	Slagbrotsj Ø10 mm	872,00
Ø11 mm	32550026	Slagbrotsj Ø11 mm	880,00
Ø12 mm	32550028	Slagbrotsj Ø12 mm	904,00
Ø13 mm	32550030	Slagbrotsj Ø13 mm	928,00
Ø14 mm	32550032	Slagbrotsj Ø14 mm	1 000,00
Ø15 mm	32550034	Slagbrotsj Ø15 mm	1 040,00
Ø16 mm	32550036	Slagbrotsj Ø16 mm	1 056,00
Ø17 mm	32550038	Slagbrotsj Ø17 mm	1 096,00
Ø18 mm	32550040	Slagbrotsj Ø18 mm	1 128,00
Ø19 mm	32550042	Slagbrotsj Ø19 mm	1 184,00
Ø20 mm	32550044	Slagbrotsj Ø20 mm	1 304,00
Ø21 mm	32550046	Slagbrotsj Ø21 mm	1 432,00
Ø22 mm	32550048	Slagbrotsj Ø22 mm	1 488,00
Ø23 mm	32550050	Slagbrotsj Ø23 mm	1 544,00
Ø24 mm	32550052	Slagbrotsj Ø24 mm	1 664,00
Ø25 mm	32550054	Slagbrotsj Ø25 mm	1 800,00
Ø26 mm	32550056	Slagbrotsj Ø26 mm	2 000,00

7/16" Hex impact

5 diametre



SITEH3RO

Slagstegbrotsj som brukes for å rense og/eller utvide eksisterende hull (platetykkelse <12mm). Diametre tilpasset de viktigste bolt-størrelsene. Med Unique X+ belegg for 75% lengre levetid. Kan også brukes i de fleste drill-chucker.

SiteH3ro slagstegbrotsj (step reamer)

Max. dia.	Varenr.	Varebeskrivelse	Veil.pris
Ø8-16 mm	32550014	Slagstegbrotsj Ø8-16 mm	1 440,00
Ø14-22 mm	32550016	Slagstegbrotsj Ø14-22 mm	1 736,00
Ø20-28 mm	32550018	Slagstegbrotsj Ø20-28 mm	2 128,00



**POWER To
Cut Metal.**

Alle priser pr. stk. ekskl. mva.

RASO
Rakkestad Sogneselskap

the original name in hole cutting - known and trusted worldwide for quality, performance and reliability



SITEH3RO

Slagstegbor som brukes for å utvide eksisterende hull i tynnere plater (<5 mm). Kan brukes både med muttertrekere (krever SiteH3ro grunnholder) og ordinære drillere. Med Unique X+ belegg for for 75% lengre levetid.

SiteH3ro slagstegbor (step drill)			
Dia.	Varenr.	Varebeskrivelse	Veil.pris
Ø4-12 mm	32550006	Slagstegbor Ø4-12mm	880,00
Ø4-20 mm	32550008	Slagstegbor Ø4-20mm	1 232,00
Ø4-30 mm	32550010	Slagstegbor Ø4-30mm	1 528,00

SITEH3RO

Slagtapp (gjengetapp) for muttertrekere. Med spondrivende spiss. For platetykkelser opp til 25 mm. Med Unique X+ belegg for for 75% lengre levetid.



SiteH3ro slagtapp (gjengetapp)			
Gjengestr.	Varenr.	Varebeskrivelse	Veil.pris
M5x0,8mm	32550064	Slagtapp M5x0,8mm	616,00
M6x1,0mm	32550066	Slagtapp M6x1,0mm	656,00
M8x1,25mm	32550068	Slagtapp M8x1,25mm	704,00
M10x1,50mm	32550070	Slagtapp M10x1,50mm	936,00
M12x1,75mm	32550072	Slagtapp M12x1,75mm	1 216,00
M14x2,00mm	32550074	Slagtapp M14x2,00mm	1 400,00
M16x2,00mm	32550076	Slagtapp M16x2,00mm	1 472,00
M18x2,50mm	32550078	Slagtapp M18x2,50mm	1 648,00
M20x2,50mm	32550080	Slagtapp M20x2,50mm	1 696,00
M24x3,00mm	32550082	Slagtapp M24x3,00mm	1 752,00
M27x3,00mm	32550084	Slagtapp M27x3,00mm	1 840,00
M30x3,50mm	32550086	Slagtapp M30x3,50mm	1 952,00



RHS HULLSAGER



TCT-STD



Hardmetall (standard)

Anbefalt for:



STÅL



KOBBER
MESSING



ALUMINIUM



PLAST



RUSTFRITT

- 10x lengre standtid og 3x rakere enn bi-metall hullsager
- fra Ø14mm til Ø106mm
- 25 og 50 mm borlengde
- Ø10 mm tange med 3 låseflater
- med utstøterfjær
- med stopplens

Reservedeler

Varenavn	Varenr.	Veil.pris
Senterbor	32600032	76,80
Utsøterfjær	32600020	44,00
Setskrue	32600010	40,00

Dia.	25 mm bordybde		50 mm bordybde	
	Varenr.	Veil.pris	Varenr.	Veil.pris
Ø14 mm	32600140	412,00		
Ø15 mm	32600150	420,00		
Ø16 mm	32600160	420,80		
Ø17 mm	32600170	426,40		
Ø18 mm	32600180	435,20		
Ø19 mm	32600190	441,60	32620190	
Ø20 mm	32600200	447,20	32620200	
Ø21 mm	32600210	456,00	32620210	
Ø22 mm	32600220	464,00	32620220	
Ø23 mm	32600230	470,40	32620230	
Ø24 mm	32600240	474,40	32620240	
Ø25 mm	32600250	483,20	32620250	
Ø26 mm	32600260	491,20	32620260	
Ø27 mm	32600270	501,60	32620270	
Ø28 mm	32600280	509,60	32620280	
Ø29 mm	32600290	547,20	32620290	
Ø30 mm	32600300	526,40	32620300	
Ø31 mm	32600310	539,20	32620310	
Ø32 mm	32600320	547,20	32620320	
Ø33 mm	32600330	556,00	32620330	
Ø34 mm	32600340	564,00	32620340	
Ø35 mm	32600350	574,40	32620350	
Ø36 mm	32600360	587,20	32620360	
Ø37 mm	32600370	595,20	32620370	
Ø38 mm	32600380	608,00	32620380	
Ø39 mm	32600390	618,40	32620390	
Ø40 mm	32600400	630,40	32620400	
Ø41 mm	32600410	643,20	32620410	
Ø42 mm	32600420	655,20	32620420	
Ø43 mm	32600430	665,60	32620430	
Ø44 mm	32600440	678,40	32620440	
Ø45 mm	32600450	688,80	32620450	
Ø46 mm	32600460	703,20	32620460	
Ø47 mm	32600470	717,60	32620470	
Ø48 mm	32600480	730,40	32620480	
Ø49 mm	32600490	744,80	32620490	
Ø50 mm	32600500	757,60	32620500	
Ø51 mm	32600510	774,40	32620510	
Ø52 mm	32600520	790,40	32620520	
Ø53 mm	32600530	805,60	32620530	
Ø54 mm	32600540	821,60	32620540	
Ø55 mm	32600550	838,40	32620550	
Ø56 mm	32600560	861,60	32620560	
Ø57 mm	32600570	876,00	32620570	
Ø58 mm	32600580	892,80	32620580	
Ø59 mm	32600590	911,20	32620590	
Ø60 mm	32600600	930,40	32620600	
Ø61 mm	32600610	904,80	32620610	
Ø62 mm	32600620	926,40	32620620	
Ø63 mm	32600630	946,40	32620630	
Ø64 mm	32600640	965,60	32620640	
Ø65 mm	32600650	985,60	32620650	

Pris på forespørsel

Maksimal anbefalt bordybde ved håndholdt boring er 15 mm.



**POWER To
Cut Metal.**

Alle priser pr. stk. ekskl. mva.

RASO
Rakkestad Sogneselskap

MCDE MINIKJERNEBOR



SE VIDEO

MCDE minikjernebor

HSS-Co8 minikjernebor til håndholdt boring, magnetbormaskiner eller søylebormaskiner. Maksimal bordybde 15mm. Anbefalt dybde ved håndholdt boring er maksimalt 8 mm. Gir perfekte gradfrie hull i tynnplate, rør, profiler og plast.

Dia.	Varenr.	Varebeskrivelse	Veil.pris
Ø8 mm	33080080	Minikjernebor Ø8mm	256,80
Ø10 mm	33080100	Minikjernebor Ø10mm	256,80
Ø12 mm	33080120	Minikjernebor Ø12mm	265,60
Ø13 mm	33080130	Minikjernebor Ø13mm	265,60
Ø14 mm	33080140	Minikjernebor Ø14mm	265,60
Ø16 mm	33080160	Minikjernebor Ø16mm	265,60
Ø18 mm	33080180	Minikjernebor Ø18mm	335,20
Ø20 mm	33080200	Minikjernebor Ø20mm	335,20
Ø22 mm	33080220	Minikjernebor Ø22mm	408,00
Ø24 mm	33080240	Minikjernebor Ø24mm	461,60
Ø25 mm	33080250	Minikjernebor Ø25mm	480,00

MCDE grunnholder

Spindel or å kunne bruke MCDE-minikjernebor i håndholdt drill eller i søylebormaskin. Spindelen har utstøterfær for senterspiss, Ø10 mm tange og bygger ca. 60 mm. lang (under chuck).

Varenr.	Varebeskrivelse	Veil.pris
33120010	Spindel for chuck	691,20

MCDE senterspiss

Senterspiss er helt nødvendig når du skal bore med MCDE-minikjernebor. Det anbefales å bruke et godt kjørnermerke eller pilothull for å hjelpe senterspissen å holde sin posisjon når boring starter..

Varenr.	Varebeskrivelse	Veil.pris
33120020	Senterspiss standard	50,40
33120030	Senterspiss lang	59,20

MCDE Weldonadapter

Weldon-adapter for bruk av MCDE-minikjernebor i magnetbormaskiner med 3/4" (Ø19,05mm) Weldon feste. Må brukes med lengre senterspiss 312 0030.

Varenr.	Varebeskrivelse	Veil.pris
33120040	Adapter til 3/4" Weldon	283,20

MCDE minikjerneborsett

Komplett minikjerneborsett med MCDE-minikjernebor i størrelsene Ø8 - Ø10 - Ø12 - Ø14 - Ø16 - Ø18 og Ø20mm. Standard spindel, senterspiss, kjørner og unbrakonøkkel følger med. Leveres i plasteske med skuminnlegg.

Varenr.	Varebeskrivelse	Veil.pris
33089000	Minikjerneborsett MCDE (Ø8-20mm)	3 038,40



Rotabroach BORSETT



RAPTOR E™

Dia. Ø mm	Bordybde	Varenr.	Varebeskrivelse	Veil.pris
14, 16, 18	30 mm	32019000	Raptor E kjerneborsett (3 kjernebor)	524,50



RAPTOR X™

Dia. Ø mm	Bordybde	Varenr.	Varebeskrivelse	Veil.pris
12 - 22 (*1)	30 mm	32009100	Raptor X kjerneborsett (6 kjernebor)	3 252,80
12 - 35 (*2)	30 mm	32009400	Raptor X kjerneborsett (24 kjernebor)	13 803,20

(*1): Bor i annenhver mm-størrelse (12, 14, 16, 18, 20 osv.)
(*2): Bor i hver mm-størrelse (14, 15, 16, 17 osv.)



RAPTOR T™

Dia. Ø mm	Bordybde	Varenr.	Varebeskrivelse	Veil.pris
18 - 30 (*1)	40 mm	32169200	Raptor T kjerneborsett (6 kjernebor)	9 120,00

(*1): Ø18, 22, 24, 26, 28 og 30 mm.



SITEH3RO slagbrotsj

Dia. Ø mm	Varenr.	Varebeskrivelse	Veil.pris
14, 18, 22	32550058	SiteH3ro slagbrotsj sett (3 deler)	3 600,00
12 - 26 (*1)	32550060	SiteH3ro slagbrotsj sett (5 deler)	6 440,00
8 - 26 (*2)	32550062	SiteH3ro slagbrotsj sett (10 deler)	11 912,00

(*1): Ø12, 14, 16, 18, 22 og 26mm
(*2): Ø8, 10, 12, 14, 16, 18, 20, 22, 24 og 26 mm



SITEH3RO slagstegbrotsj

Dia. Ø mm	Varenr.	Varebeskrivelse	Veil.pris
8 - 28 (*1)	32550020	SiteH3ro slagstegbrotsj sett (3 deler)	5 128,00

(*1): 8-16 mm, 14-22 mm og 20-28 mm



SITEH3RO slagstegbor

Dia. Ø mm	Varenr.	Varebeskrivelse	Veil.pris
4 - 30 (*1)	32550012	SiteH3ro slagstegbor sett (3 deler)	3 464,00

(*1): 4-12 mm, 4-20 mm og 4-30 mm



SITEH3RO slagstapp

Dia. Ø mm	Varenr.	Varebeskrivelse	Veil.pris
M6-M16 (*1)	32550088	SiteH3ro slagstapp sett (5 deler)	6 936,00
M12-M24 (*2)	32550090	SiteH3ro slagstapp sett (4 deler)	6 000,00
M5-M30 (*3)	32550092	SiteH3ro slagstapp sett (9 deler)	15 184,00

(*1): M6, M8, M10, M12, M16
(*2): M12, M16, M20, M24
(*3): M5, M6, M8, M10, M12, M16, M20, M24 og M30





Rotabroach skjæreolje

Bruk alltid skjæreolje eller pasta ved boring med kjernebor. Rotabroach skjæreolje er tilpasset maskinenes smøresystemer og har egenskaper som sikrer riktig tilførsel av skjæreolje under de fleste forhold og temperaturer.

Varenr.	Varebeskrivelse	Veil.pris
31900010	Rotabroach skjæreolje (1. ltr)	220,00
31900020	Rotabroach skjæreolje (5 ltr)	1 030,40



HOUGEN skjærepasta

Skjærepasta brukes primært ved boring side-inn, under-opp eller når flytende skjæreolje/væske ikke kan benyttes. Fyll boret med pasta før boring starter.

Varenr.	Varebeskrivelse	Veil.pris
31900200	Hougen skjærepasta (50 gr)	210,40
31900210	Hougen skjærepasta (500 gr)	440,00



Rotabroach sirkelsagblad

Sirkelsagblader som passer Rotabroach Element metallkapper (Ø355mm). Cermettenner (hardmetall). Passer Rotabroach metallkapper Element 14. Senterhull Ø25,4mm.

Varenr.	Varebeskrivelse	Veil.pris
37510040	Sirkelsagblad TCT Ø355mm for stål	2 329,60
37510050	Sirkelsagblad TCT Ø355mm for aluminium	1 976,00
37510060	Sirkelsagblad TCT Ø355mm generell bruk	1 236,00
37510070	Sirkelsagblad TCT Ø355mm for rustfritt	3 362,40



the original name in hole cutting - known and trusted worldwide for quality, performance and reliability



Rotabroach metallkapper

Kapper raskere og bladet har ca 20 ganger lengre levetid enn vanlige kappeskiver. Bladdiameter er Ø355mm og motoren på 2200 Watt. Leveres med oppsamlingsbeholder for spon. Tillater kapping i intill 45 graders vinkel.

Varenr.	Varebeskrivelse	Veil.pris
37500120	Rotabroach metallkapper	8 407,20



**POWER To
Cut Metal.**

Alle priser pr. stk. ekskl. mva.

RASO
Rakkestad Sogneselskap

Prisliste mateverktøy

the portable drill press - bor enkelt, raskt og sikkert

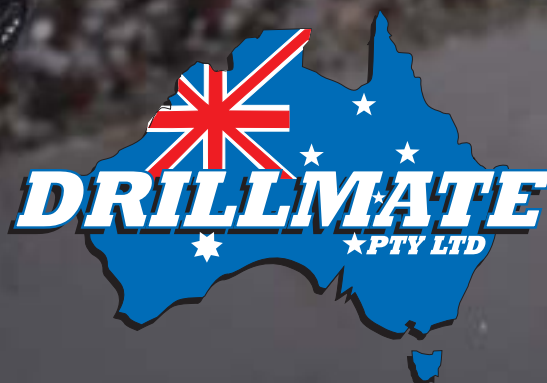

**POWER To
Cut Metal.**

Alle priser pr. stk. ekskl. mva.

RASO
Rakkestad Sogneselskap



DRILLMATE matetvinge for batteridrill

Matetvinge for batteridriller. Øker matetrykket hele 14 ganger. Gjør det enklere å bore i tøffere materialer og med større diametre. Adapter for chuck eller holdere for kjernebor eller minikjernebor selges separat. Lysåpning 335mm.

Varenr.	Varebeskrivelse	Veil.pris
36000440	Matetvinge for batteridriller	3 276,00



DRILLMATE innsats for drillchuck

Innsats nødvendig for å bruke drillchuck i matetvinge for batteridriller (medfølger ikke ved kjøp av matetvinge). Passer kun driller med 1/2"-20UNF gjengeinnfesting (hunn).

Varenr.	Varebeskrivelse	Veil.pris
36000500	Innsats for drillchuck	1 352,00



DRILLMATE innsats for minikjernebor

Innsats nødvendig for å bruke minikjernebor i matetvinge for batteridriller (medfølger ikke ved kjøp av matetvinge). Passer kun minikjernebor med 3/8" Weldon-tange (MCDE).

Varenr.	Varebeskrivelse	Veil.pris
36000510	Innsats for minikjernebor (MCDE)	1 570,00



DRILLMATE innsats for kjernebor

Innsats nødvendig for å bruke standard kjernebor i matetvinge for batteridriller (medfølger ikke ved kjøp av matetvinge). Passer kun kjernebor med 3/4" Weldon-tange.

Varenr.	Varebeskrivelse	Veil.pris
36000500	Innsats for kjernebor (3/4" Weldon)	2 200,00



DRILLMATE fotplate for batteridrill

Fotplate for matetvinge brukes når borstørrelsen overstiger Ø15mm, for å unngå å bore i materammen.

Varenr.	Varebeskrivelse	Veil.pris
36040170	Fotplate for batteridrill	277,00



DRILLMATE matetvinge for luftdrill

Matetvinge for luftdriller med Ø46mm drillhals. Øker matetrykket hele 14 ganger. Gjør det enklere å bore i tøffere materialer og med større diametre.

Varenr.	Varebeskrivelse	Veil.pris
36000460	Matetvinge Ø46mm for luftdrill	2 612,00





DRILLMATE VacForce 2000

Trykkluftdrevet mateenhet med vakuumsot for luftdrevne driller. Kompakt og liten enhet som ogs a mater boret gjennom arbeidsstykket. Passer driller med sylindrisk drillhals. Drillhals med annen diameter enn $\varnothing 46$ mm krever bruk av shims.

Varenr.	Varebeskrivelse	Veil.pris
36120010	Mateenhet med vakuumsot	18 648,00

DRILLMATE VacForce Maxi

Vakuumsplate med matetvinge for trykkluft. Har 110kg holdekraft og t ler 60kg matetrykk. Innsats for drillchuck, minikjernebor eller kjernebor selges separat.

Varenr.	Varebeskrivelse	Veil.pris
36120110	Mateenhet VacForce Maxi	15 910,00

DRILLMATE vakuumsot

Vakuumsot for trykkluft. Pakningen klarer forskjeller opp til 3 mm p  arbeidsstykkets overflate. For flate arbeidsstykker. Foten er 33 mm. h y. Luftforbruk er 65 ltr/min. Arbeidstrykk 5,5 bar. Vekt 4,25 kg

Varenr.	Varebeskrivelse	Veil.pris
31360010	Vakuumsot 150x380mm	11 861,00

DRILLMATE anlegg og mothold

V-anlegg i plast med en h ydeforskjell tilsvarende 5° p  vinkelbeina for vinkelrett feste p  st lbjelker og profiler. Brukes til r r med diameter maks. 65mm. Rett mothold for boring i profiler.

Varenr.	Varebeskrivelse	Veil.pris
36080110	V-anlegg for r�r	192,80
36080130	Rett mothold for profiler	145,60

DRILLMATE Shimssett (plast)

Shimssett av plast som kan brukes for   tilpasse innfesting av drill p  Drillmate mateutstyr hvor utgangsdiameteren er $\varnothing 46$ mm. Settet best r av 4 shims med veggtykkelse 0,5 - 0,75 - 1,0 og 1,5 mm.

Varenr.	Varebeskrivelse	Veil.pris
36040010	Shimssett Drillmate	223,20

Spindel forbruk av kjernebor i drillchuck

Spindel som g r det mulig i bruke kjernebor med $\varnothing 19,05$ mm (3/4") Weldon tange i borchuck. $\varnothing 10$ mm tange. Med innebygd fj ersystem for senterspiss. B r ikke brukes med st rre bor enn $\varnothing 26$ mm.

Varenr.	Varebeskrivelse	Veil.pris
34190010	Spindel for kjernebor	960,00



Stort utvalg av proffverktøy

vi hjelper deg med produktvalg, service og support



SAGER

Hos finer du ulike typer mindre og håndholdte sager for offshore og industri. Vi har båndsaager, bajonettsaager, rørstikksaager og sirkelsaager for metallbearbeiding fra anerkjente leverandører som Spitznas, Marpol og Rotabroach. I tillegg tilbyr vi gode og prisgunstige sagblad.



SE MER



FASEMASKINER

Se vårt utvalg av fasemaskiner og faseskjær. Også her mest håndholdte løsninger, men vi kan gjennom våre leverandører tilby større maskiner og løsninger. Ta kontakt for mer informasjon og tilbud.



SE MER



DRILLER OG BORHAMMERE

Spitznas er en velkjent kvalitetsleverandør av håndholdt verktøy til offshore. Vi tilbyr mange løsninger godkjent for bruk i eksplosjonsfarlige områder (Ex/ATEX) og for bruk under vann. Se vår hjemmeside for mer informasjon.



SE MER



**POWER To
Cut Metal.**

Alle priser pr. stk. ekskl. mva.

RASO
Rakkestad Sogneselskap

POWER To Cut Metal.™

RASO

Rakkestad Sogneselskap

**SAGVEIEN 8
1890 RAKKESTAD**

**TEL: (+47) 69 22 70 70
E-POST: POST@RASO.NO
WEB: RASO.NO**

www.raso.no

Med forbehold om trykkfeil